

ARMA·LAM

LÁMINA DE MADERA PLÁSTICA



¿Quiénes somos?

Somos una empresa socialmente responsable, dedicada a la elaboración de láminas acanaladas de **madera plástica**. Creamos una tecnología orientada a la innovación en los materiales que se utilizan actualmente en la fabricación de láminas acanaladas para techumbres en México y el mundo.

Nuestro compromiso es proveer a nuestros clientes de productos de la más alta calidad a un precio competitivo y con un alto impacto en el bienestar social de los usuarios de nuestra lámina, preservando el medio ambiente.

¿Que es madera plástica?

La madera plástica, es también conocida como WPC (Wood Plastic Composite); y es un material ecológico que se compone de **fibras naturales** y **polímeros**.

Fibras naturales:

Se pueden utilizar una gran variedad, como la de coco, algodón, caña, bambú, agave, trigo, aserrín, etc. Nosotros utilizamos aserrín proveniente de la recuperación y reciclaje de empresas transformadoras de madera o dedicados al mantenimiento de bosques, como aserraderos, fabricantes de muebles y puertas de madera, etc.



Polímeros :

El origen de nuestros plásticos, puede ser virgen; esto es, que nunca antes hayan sido procesados. También pueden ser plásticos reciclados o recuperados de industrias; los cuales son reciclados para darles un nuevo uso en nuestra lámina acanalada.

Nuestro Producto

Es una lámina acanalada hecha de madera plástica 100% reciclable. Su combinación de características la hacen la única en el mercado, al lograr una eficiencia superior a las láminas ahora existentes, pero a un precio más accesible.



Propiedades

- Aislante de calor y rayos UV
- Aislante de ruido
- Resistente a químicos y vapores
- Anticorrosiva
- Retardante al fuego
- Fuerte y duradera
- 100% Reciclable
- Fácil de instalar
- Permite ahorro estructural
- Resistente a alcalinos



Ancho total	64 cm
Tamaño 1	162.5 cm (largo)
Tamaño 2	305 cm (largo)
Ancho efectivo/traslape	56 cm / 8 cm
Grosor	4.5 mm
Peso	4.7 / 9.2 kg x m2
Altura de onda	2 cm
Color	Rojo Arcilla
Transmisión de calor	45%
Durabilidad	15 años o más
Garantía	5 años
Aislante de sonido	Muy bueno
Resistencia al calor	Muy bueno
Resistencia al impacto	Resistente y tenso
Anticorrosivo	SI
A prueba de ácido y alcalinos	Si
Temperatura de operación	-15° a 60° C
Almacenamiento	Estiba máxima 100 pzas.

Instalación.

TRASLAPE FRONTAL:

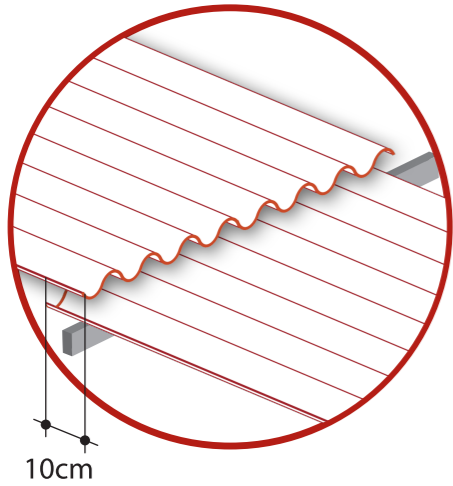

• Los traslapes frontales deben colocarse sobre los apoyos, y deben ser de por lo menos 10cms.

TRASLAPE LATERAL

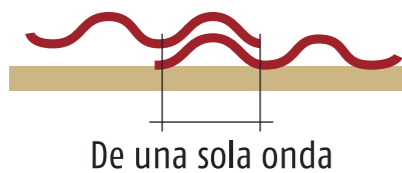

PENDIENTE RECOMENDADA

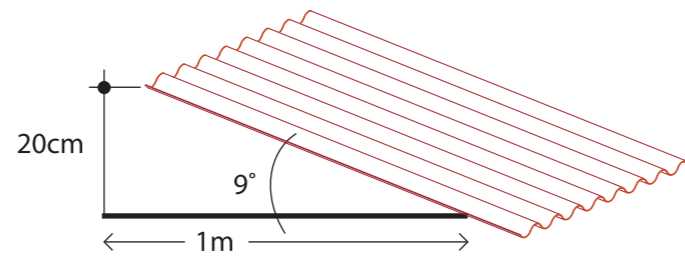

• La pendiente recomendada es de 9°. O bien, por cada metro de longitud, la altura debe ser de 20cms.

COLOCACIÓN DE ELEMENTOS DE FIJACIÓN

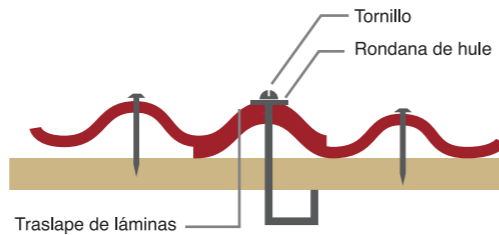

• Colocar los elementos de fijación (clavo, pija, ancla) a lo ancho y a lo largo en la unión de las láminas. Es importante colocar la arandela con empaque para evitar filtraciones de agua.

SEPARACION DE APOYOS:

• La distancia máxima entre apoyos es de 60cms.

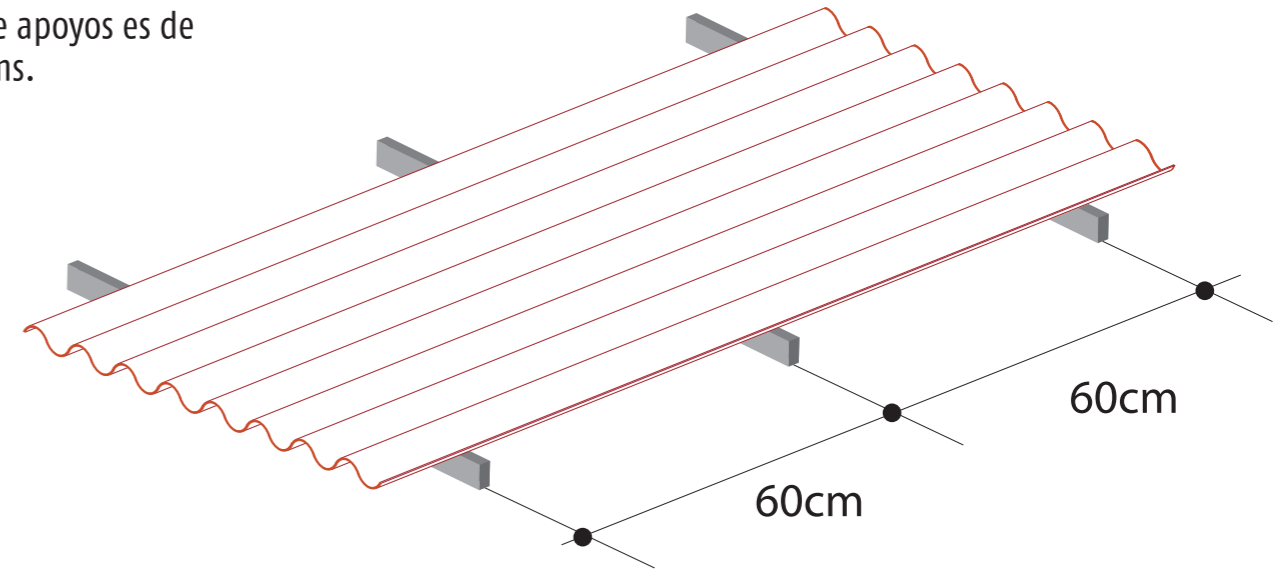

PERFORACIÓN

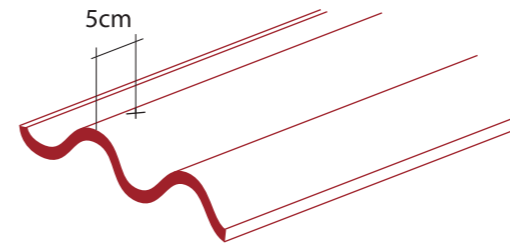

• La perforación debe hacerse con taladro, a 5cm de distancia del borde como mínimo. En caso de utilizar clavo, esta distancia tendrá que ser de 10cm (mínimo).

*Estibar máximo 100 piezas.

Comparación con otras láminas acanaladas



	Armalam	Fibro cemento	Fibra de vidrio
Precios accesibles	●	●	
Apto para vivienda	●		
No contamina	●		
Ligero	●		●
Resistente al fuego (retardante)	●	●	
Resistente al agua (impermeable)	●		●
Resistente al frío y calor (térmico)	●	●	
Resistente a rayos UV	●	●	
No requiere impermeabilizantes	●		●
Anticorrosivo	●		
No se oxida	●	●	●
Alta resistencia a impactos	●		
No se deforma	●	●	●
No produce hongos ni lama	●		
Se le puede aplicar pintura y/o chapas	●	●	
Se puede cortar, clavar, atornillar y/o ensamblar	●		
Probado con humedad y bajo agua salada	●		
No se agrieta ni sufre cambios	●		
No requiere pintura y/o barnices para su mantenimiento	●	●	
Resiste todo tipo de insectos como termitas y polillas	●	●	●

Servicio

Nuestro principal servicio está enfocado a proporcionar al mercado una alternativa de construcción con características superiores a los productos similares, poniéndolo al alcance de todos.

Además, al adquirir las láminas ARMA-LAM, agregamos los siguientes beneficios:

-Entrega rápida: contamos con un eficiente sistema de entrega que asegura que recibirá sus nuevas láminas ARMA-LAM a tiempo y en excelente estado.

-Asesoría para instalación: brindamos la información necesaria para una correcta instalación y recomendaciones de acuerdo con las condiciones de uso de ARMA-LAM.

-Servicio a domicilio: hasta el domicilio que se nos indique (si se localiza dentro de nuestra zona de entrega)

-Garantía: las láminas ARMA-LAM ofrecen una garantía de 5 años, a partir de su instalación.



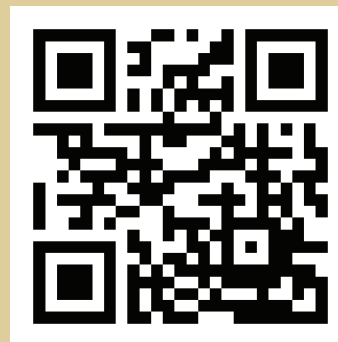

(443) 2345029

(443) 9629147

(443) 9629148

www.ecolaminados.com.mx

Carretera Morelia-Mil Cumbres #1500. Col. Los Pirules. Morelia Mich. C.P. 58301